

Buede sømmer

Selv om du har laget flere mønstertilpasninger på mønsteret ditt, før du klippet i stoffet, kan det være nødvendig å lage flere småjusteringer på modellen. Disse justeringene er enklere å lage underveis i syingen. Prøv derfor modellen flere ganger underveis. Under prøvingen kan du lage mindre reguleringer for å gjøre passformen enda bedre. Du kan f.eks. lage litt optisk juks med figuren, slik at du fremhever dét du liker best og kamuflerer dét du liker mindre.

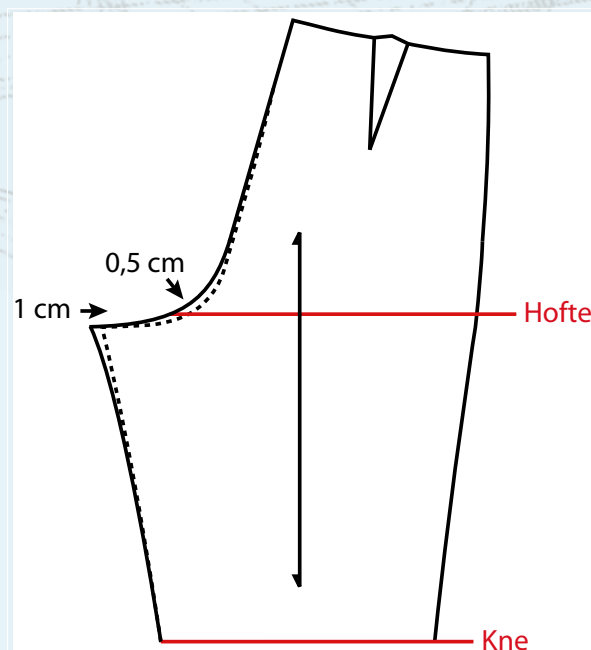

TRINN 1 Opplever du at din ferdige bukse poser mye på bakstykket under setet, er det behov for å fjerne noe av det overflødig stoffet. Det krever dog, at du finner frem sprettekniven, og spretter opp innersømmen. Fra skrittet og ned til kneet, slik at du kan arbeide med bakstykket.



TRINN 2 Sy skrittsømmen på bakstykket ca. 0,5 cm dypere i kurven, og la den nye stikningen løpe sammen med den opprinnelige skrittsømsstikning. Videre skal du fjerne 1 cm av bredden på bakstykket, fra skrittet og la stikningen løpe sammen med den opprinnelige innersømmen ved kneet. Sy bakstykket sammen med forstykket igjen, og prøv buksene på igjen. Er du ikke helt fornøyd, prøv eventuelt å fjerne ytterligere skrittsøm, utfra samme fremgangsmetode. Når du er fornøyd, klipper du til sømmonnet og gjør buksen helt ferdig.



TRINN 3 Etter ferdig tilpasning av buksen, vil de evt. sitte som buksen her på bilde.